

# Display for Snacks, Creperie, Bar, Café, Restaurant equipment

# 9

Panama Series

Retro Series

Banco Bar

Sotto Bancalina

Series 75/90

Net 80 Series

California Series

Modular 100/110/130/140

Modular 140 inclined

Modular 160 - 4 shelves

Series 70 DeLuxe

Nutri - art

Bevel

Wine Showcasses

Grab 'n go

Coffee Stations

Bar Station

# Panama Series

REFRIGERATED DISPLAY

Cafe - Creperie - Snack Bar



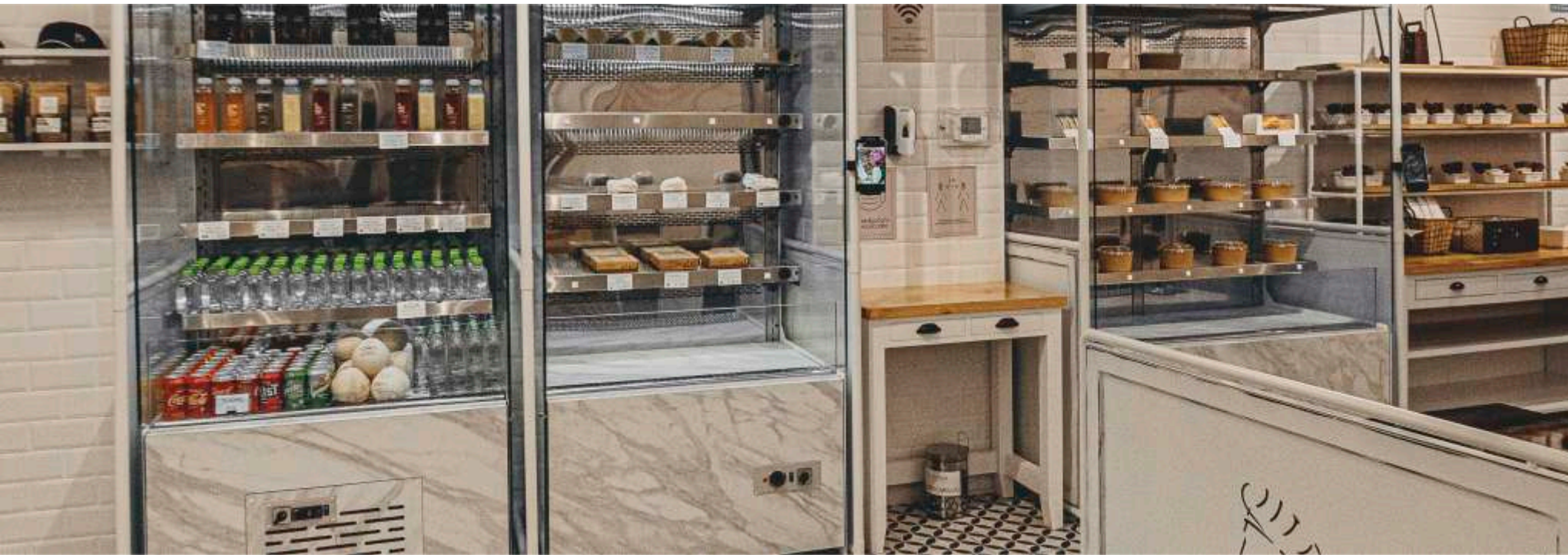

## Specifications



Surfaces coating available in many colors and materials  
See pages 208-209 of this catalogue



Επενδύσεις διαθέσιμες σε πολλά χρώματα και υλικά  
Δείτε τις σελίδες 208-209 αυτού του καταλόγου

### CHARACTERISTICS / ΧΑΡΑΚΤΗΡΙΣΤΙΚΑ

The new showcase models manufactured by our company have a modern design with a wide selection of colors and materials. They consist of a complete range of machines such as refrigerators for chocolate, pastes and various foods. We also manufacture warm display cases either with air or static as well as a wide range of shelves at the front of the display cases and at the back, as well as a wide range of cabinets and refrigerators at the back of the display cases, enabling every designer to design and manufacture any new concept in any space and with any materials. This series consists of extra clear single glasses and cooling or heating recycling in the display case. They also have a refrigerated or heated deposit upon choice. Its special and unique design rank it among the most innovative showcases on the market.

Τα νέα μοντέλα βιτρινών που κατασκευάζει η εταιρεία μας διαθέτουν ένα μοντέρνο σχεδιασμό με μεγάλη επιλογή επενδύσεων σε χρώματα και υλικά. Αποτελούνται από μία πλήρη γκάμα μηχανημάτων όπως ψυγεία για πάστες, για σοκολάτα και διάφορα τρόφιμα. Επίσης, κατασκευάζονται βιτρίνες θερμές, είτε με αέρα είτε στατικές, όπως και μεγάλη γκάμα από ράφια στο εμπρός μέρος των βιτρινών αλλά και στο πίσω, καθώς και μεγάλη γκάμα από ερμάρια και ψυγεία στο πίσω μέρος από τις βιτρίνες, δίνοντας την δυνατότητα σε κάθε σχεδιαστή να σχεδιάσει και να κατασκευάσει οποιοδήποτε νέο concept σε οποιοδήποτε χώρο και με οποιαδήποτε υλικά. Αυτή η σειρά αποτελείται από μονά κρύσταλλα extra clear και ανακύκλωση ψύξης ή θέρμανσης στην βιτρίνα. Επίσης διαθέτουν ψυχωμένη ή θερμαινόμενη αποθήκη κατόπιν επιλογής. Ο ιδιαίτερος σχεδιασμός και το μοναδικό design την κατατάσσουν στις πιο καινοτόμες βιτρίνες της αγοράς.

Models R449a	Dimensions (l x w) x (h) cm	Cap. (lt)	Vol. (m <sup>3</sup> )	Power (W)/(hp)	Temp. (°C)	Weight (kg)	
PA-108-F	107 x 100 x 130	360	1,6	1/2	2÷8	120	FRIDGE
PA-148-F	141 x 100 x 130	410	2,1	3/4	2÷8	160	
PA-188-F	188 x 100 x 130	520	2,8	1,0	2÷8	200	
PA-108-H	107 x 100 x 130	300	1,2	2.000	40÷70	100	HEATED
PA-148-H	141 x 100 x 130	360	1,6	2.500	40÷70	140	
PA-188-H	188 x 100 x 130	410	2,1	3.000	40÷70	180	
PA-150-C	150 x 100 x 87	-	1,0	-		70	COUNTER
PA-200-C	200 x 100 x 87	-	1,4	-		90	
PA-110-O	110 x 80 x 200	360	1,6	1/2	2÷8	150	FRIDGE
PA-160-O	160 x 80 x 200	410	2,1	3/4	2÷8	190	
PA-110-H	110 x 80 x 200	300	1,2	2.000	40÷70	120	HEATED
PA-160-H	160 x 80 x 200	360	1,6	2.500	40÷70	160	

# Retro Series

REFRIGERATED DISPLAY

Cafe - Creperie - Snack Bar





## Specifications



Surfaces coating available in many colors and materials  
See pages 208-209 of this catalogue



Επενδύσεις διαθέσιμες σε πολλά χρώματα και υλικά  
Δείτε τις σελίδες 208-209 αυτού του καταλόγου

### CHARACTERISTICS / ΧΑΡΑΚΤΗΡΙΣΤΙΚΑ

The new showcase models manufactured by our company have a modern design with a wide selection of colors and materials. It consists of a complete range of machines such as refrigerators for chocolate pastes and various foods. We also manufacture warm display cases either with air or static as well as a wide range of shelves in the front of the display cases and at the back as well as a wide range of cabinets and refrigerators at the back of the display cases, enabling every designer to design and manufacture any new concept in any space and with any material. This series consists of extra clear double glasses and cooling or heating recycling in the display case. They also have a refrigerated or heated deposit upon choice. Its special design and unique design rank among the most innovative showcases on the market.

Τα νέα μοντέλα βιτρινών που κατασκευάζει η εταιρεία μας διαθέτουν ένα μοντέρνο σχεδιασμό με μεγάλη επιλογή επενδύσεων σε χρώματα και υλικών. Αποτελείται από μία πλήρη γκάμα μηχανημάτων όπως ψυγεία για πάστες για σοκολάτα και διάφορα τρόφιμα. Επίσης κατασκευάζονται βιτρίνες θερμές είτε με αέρα είτε στατικές όπως και μεγάλη γκάμα από ράφια στο εμπρός μέρος των βιτρινών αλλά και στο πίσω καθώς και μεγάλη γκάμα από ερμάρια και ψυγεία στο πίσω μέρος από τις βιτρίνες, δίνοντας την δυνατότητα σε κάθε σχεδιαστή να σχεδιάσει και να κατασκευάσει οποιοδήποτε νέο concept σε οποιοδήποτε χώρο και με οποιοδήποτε υλικό. Αυτή η σειρά αποτελείται από διπλά κρύσταλλα extra clear και ανακύκλωση ψύξης ή θέρμανσης στην βιτρίνα. Επίσης διαθέτουν ψυχωμένη ή θερμαινόμενη αποθήκη κατόπιν επιλογής. Ο ιδιαίτερος σχεδιασμός και το μοναδικό design της κατατάσσουν στις πιο καινοτόμες βιτρίνες της αγοράς.

Models R449a	Dimensions (l) x (w) x (h) cm	Cap. (lt)	Vol. (m <sup>3</sup> )	Power (W)/(hp)	Temp. (°C)	Weight (kg)	
① RE-108-F	120 x 90 x 140	360	1,6	1/2	2÷8	120	FRIDGE
RE-148-F	160 x 90 x 140	410	2,1	3/4	2÷8	160	
RE-188-F	200 x 90 x 140	520	2,8	1,0	2÷8	200	
② RE-108-H	120 x 90 x 140	300	1,2	2.000	40÷70	100	HEATED
RE-148-H	160 x 90 x 140	360	1,6	2.500	40÷70	140	
RE-188-H	200 x 90 x 140	410	2,1	3.000	40÷70	180	
③ RE-150-C	150 x 90 x 87	-	1,0	-		70	COUNTER
RE-200-C	200 x 90 x 87	-	1,4	-		90	

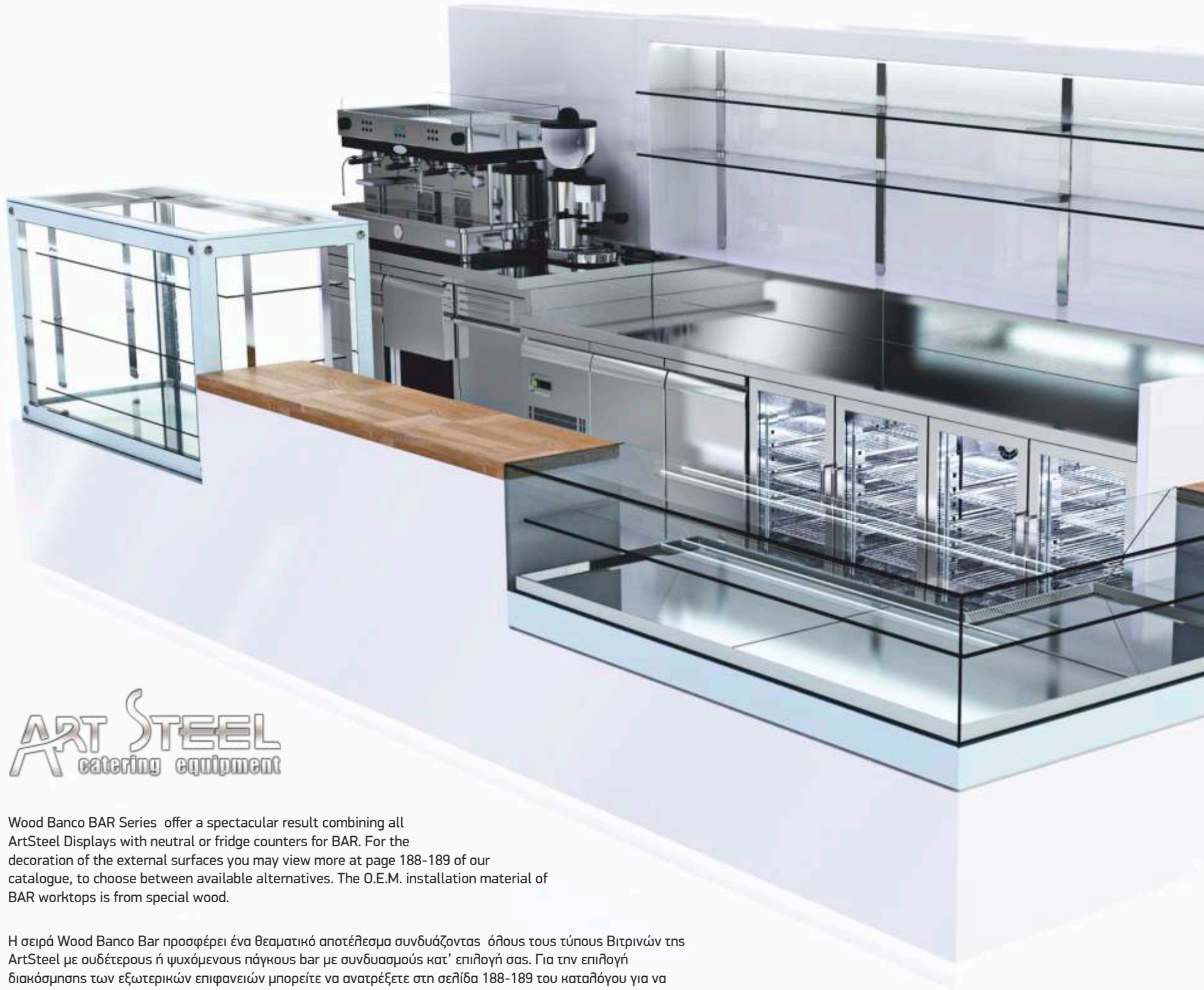

**ART STEEL**  
catering equipment

Wood Banco BAR Series offer a spectacular result combining all ArtSteel Displays with neutral or fridge counters for BAR. For the decoration of the external surfaces you may view more at page 188-189 of our catalogue, to choose between available alternatives. The O.E.M. installation material of BAR worktops is from special wood.

Η σειρά Wood Banco Bar προσφέρει ένα θεαματικό αποτέλεσμα συνδυάζοντας όλους τους τύπους Βιτρινών της ArtSteel με ουδέτερους ή ψυχόμενους πάγκους bar με συνδυασμούς κατ' επιλογή σας. Για την επιλογή διακόσμησης των εξωτερικών επιφανειών μπορείτε να ανατρέξετε στη σελίδα 188-189 του καταλόγου για να δείτε όλες τις διαθέσιμες επιλογές. Η επιφάνεια εργασίας όλων των BAR είναι από ειδικό ξύλο

Wood

BAR LINE



Banco Bar						
	Models R449a	Dimensions (l) x (w) x (h) cm	Capacity (lt)	Power (w) / (hp)	Temp. (°C)	
Fridge Banco Bar Plug-in Ψυχόμενο. Banco BAR με μηχανή	BW-149-1	144 x 90 x 120	240	435 / (1/4)	2 - 8	
	BW-199-1	191 x 90 x 120	380	590 / (3/8)	2 - 8	
	BW-239-1	238 x 90 x 120	450	1.043 / (1/2)	2 - 8	
	BW-289-1	285 x 90 x 120	510	1.250 / (3/4)	2-8	
Fridge Banco Bar remote Ψυχόμενο Banco BAR χωρίς μηχανή	BW-159-1	155 x 90 x 120	380	-	2 - 8	
	BW-209-1	209 x 90 x 120	450	-	2 - 8	
	BW-259-1	250 x 90 x 120	510	-	2 - 8	
Neutral Banco Bar Ουδέτερο Banco BAR	NW-209-1	200 x 90 x 120	-	-	-	
	NW-259-1	250 x 90 x 120	-	-	-	
	NW-309-1	300 x 90 x 120	-	-	-	
Modular BAR	MW-087-1	80 x 70 x 120	-	450 / (3/8)	2 - 8	
	MW-107-1	100 x 70 x 120	-	565 / (1/2)	2 - 8	
	MW-127-1	120 x 70 x 120	-	565 / (1/2)	2 - 8	
Display BAR with SHELF Βιτρίνα BAR με ράφι	DW-118-1	110 x 90 x 120	-	450 / (3/8)	2 - 8	
	DW-158-1	150 x 90 x 120	-	565 / (1/2)	2 - 8	
	DW-208-1	200 x 90 x 120	-	750 / (3/4)	2 - 8	
COLD Corner   Ψυχόμεν. γωνιακή βιτρίνα HOT Corner   Θερμαιν. γωνιακή βιτρίνα	CW-146-2	141+141 x 90 x 120	-	1.250 / (3/4)	40 - 80	
	HW-146-2	141+141 x 90 x 120	-	2.000	80	



Surfaces coating available in many colors and materials  
See pages 208-209 of this catalogue



Επενδύσεις διαθέσιμες σε πολλά χρώματα και υλικά  
Δείτε τις σελίδες 208-209 αυτού του καταλόγου

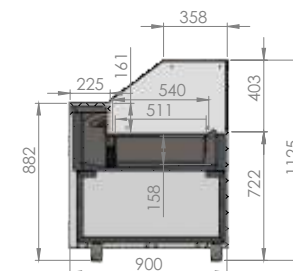

## Specifications



Surfaces coating available in many colors and materials  
See pages 208-209 of this catalogue



Επενδύσεις διαθέσιμες σε πολλά χρώματα και υλικά  
Δείτε τις σελίδες 208-209 αυτού του καταλόγου

### CHARACTERISTICS / ΧΑΡΑΚΤΗΡΙΣΤΙΚΑ

Sottobancalina series is manufactured by stainless steel, presents solid surfaces & wood or digitally printed glass decoration. The insulation is ecologic polyurethane CFC-Free, High pressure & thickness 50mm. Doors feature automatic closure system. The machine is mounted on guides like drawer for easy cleaning & maintenance. The light system is LED.

Η Σειρά SottoBancalina είναι κατασκευασμένη εσωτερικά από ανοξείδωτο χάλυβα, διατίθεται με επένδυση συμπαγών υλικών στο επάνω & εμπρός μέρος. Η μόνωση είναι οικολογική πολυουρεθάνης CFC-Free υπό υψηλή πίεση, με πάχος 50 mm. Διαθέτει συρταρωτή μηχανή για εύκολο καθαρισμό & συντήρηση.. Περιλαμβάνει φωτισμό L.E.D.

Models R449a	Type	Dimensions (l) x (w) x (h) cm	Vol. (m <sup>3</sup> )	Power (W)/(hp)	Temp. (°C)	Weight (kg)
SB-108-S	Fridge	108 x 90 x 115	1,2	590 / (3/8)	2÷8	120
SB-142-S		142 x 90 x 115	1,6	772 / (1/2)	2÷8	150
SB-190-S		190 x 90 x 115	2,0	1.043 / (3/4)	2÷8	180
SB-10C-S	Heated	108 x 90 x 115	1,2	1.000	50÷80	100
SB-14C-S		142 x 90 x 115	1,6	1.500	50÷80	130
SB-19C-S		190 x 90 x 115	2,0	2.000	50÷80	160
SB-159-0	Counter	150 x 90 x 115	-	-	-	-
SB-209-0		200 x 90 x 115	-	-	-	-



Café - Creperie - Snack Bar

REFRIGERATED DISPLAY

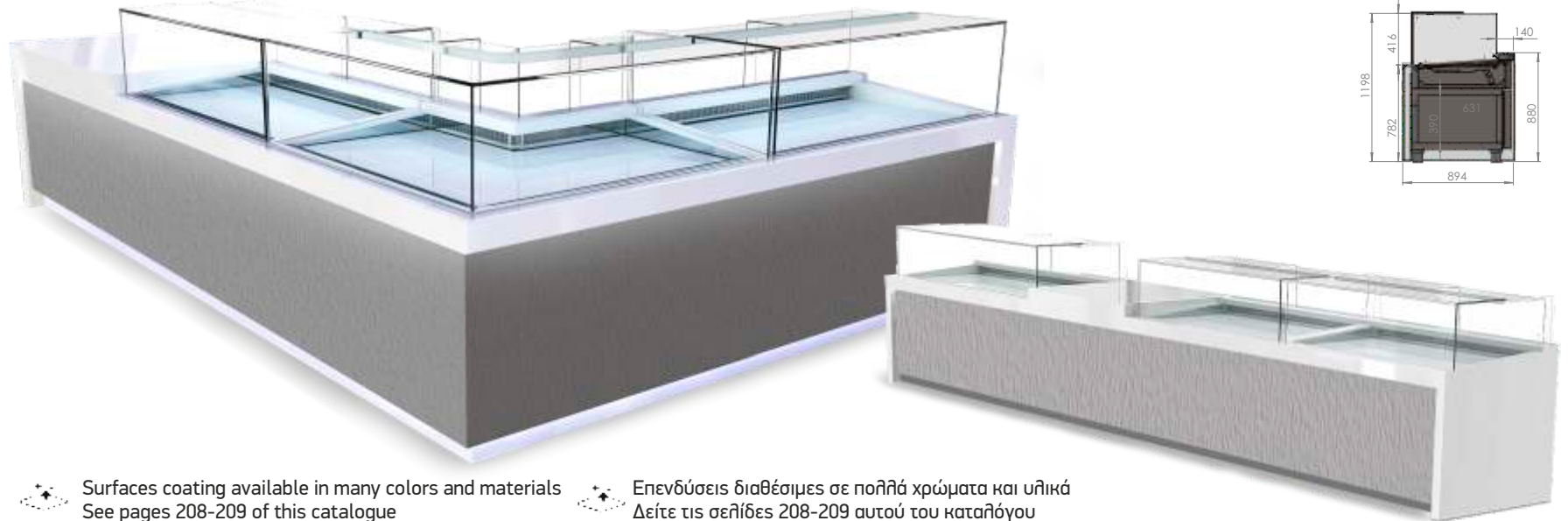

Surfaces coating available in many colors and materials  
See pages 208-209 of this catalogue



Επενδύσεις διαθέσιμες σε πολλά χρώματα και υλικά  
Δείτε τις σελίδες 208-209 αυτού του καταλόγου

## Specifications

### CHARACTERISTICS / ΧΑΡΑΚΤΗΡΙΣΤΙΚΑ

The 75/90 Series has 90cm wide straight crystals, ventilated with double cooling system and Storage but also available without refrigerated storage. They are also available as a heated bain-marie display case, as well as many dimensions of delivery cabinets and cabinets for many other uses, as well as 3 corner-shaped display case models that make them unique in that someone can design and build a catering store in many shapes and designs. Specs: Air Circulation on the display. / Refrigerated deposit with separate evaporator. / Decoration with Solid materials, wood or digitally printed glass.

Optional equipment: Ceramic glass or solid surfaces. / Shelves not included. Installation ability for one shelf- Availability upon request.

Η Σειρά 75/90 διαθέτει ίσια κρύσταλλα πλάτους 90εκ, βεβαιωμένη ψύξη με διπλό σύστημα ψύξης και Αποθήκη αλλιά και διαθέσιμο χωρίς ψυχωμένη αποθήκη. Επίσης διατίθενται σαν θερμαινόμενη βιτρίνα μπαιν Μάριε αλλιά και πολλαπλές διαστάσεις από παραδοκτήρια και ερμάρια για πολλαπλές άλλες χρήσεις αλλιά και 3 μοντέλα βιτρινών σε σχήμα γωνιακό που τις κάνουν μοναδικές στο ότι μπορεί κάποιος να σχεδιάσει και να κατασκευάσει ένα κατάστημα εστίασης σε πάρα πολλά σχήματα και σχέδια.

Χαρακτηριστικά: Ανακύκλωση αέρα επάνω στη βιτρίνα / Αποθήκη ψυχωμένη με ξεχωριστό στοιχείο / Φωτισμό LED / Επένδυση από συμπαγή υλικά επάνω στη βιτρίνα / Επένδυση μπροστά από ξύλο ή ψηφιακά εκτυπωμένο κρύσταλλο με φωτισμό / Επιλογή εσωτερικής επιφάνειας από κρύσταλλο ή συμπαγή υλικά / Χωρίς ράφια / Διαθέσιμο ράφι κατόπιν παραγγελίας.

Models R449a	Type	Dimensions (l) x (w) x (h) cm	Cap. (lt)	Vol. (m <sup>3</sup> )	Power (W)/(hp)	Temp. (°C)	Weight (kg)
VW-142-W	Fridge with deposit	142 x 90 x 120	360	1,6	772 / (1/2)	2÷8	150
VW-190-W		190 x 90 x 120	410	2,1	1.043 / (3/4)	2÷8	180
VW-240-W		240 x 90 x 120	520	2,8	1.230 / (1,0)	2÷8	210
TW-108-Y	Heated	108 x 90 x 120	300	1,2	1.000	50÷80	100
TW-142-Y		142 x 90 x 120	360	1,6	1.500	50÷80	130
TW-190-Y		190 x 90 x 120	410	2,1	2.000	50÷80	160
BW-108-Y	Bain Marie	108 x 90 x 120	300	1,2	1.500	50÷80	100
BW-142-Y		142 x 90 x 120	360	1,6	2.000	50÷80	130
BW-190-Y		190 x 90 x 120	410	2,1	2.500	50÷80	160
AW-099-W	Counter	96 x 90 x 87	-	0,8	-	-	60
AW-149-W		142 x 90 x 87	-	1,2	-	-	60

Models R449a	Type	Dimensions (l) x (w) x (h) cm	Vol. (m <sup>3</sup> )	Power (W)/(hp)	Temp. (°C)	Weight (kg)
VW-108-Y	Fridge without deposit	108 x 90 x 120	1,2	590 / (3/8)	2÷8	120
VW-142-Y		142 x 90 x 120	1,6	772 / (1/2)	2÷8	140
VW-190-Y		190 x 90 x 120	2,1	590 / (3/8)	2÷8	160
VW-COR-Y	Corner Fridge	141+141 x 90 x 120	2,5	1.422 /	2÷8	290
VW-COR-T	Corner Heated	141+141 x 90 x 120	2,5	772 / (1/2)	50÷80	200
VW-COR-O	Corner Neutral	141+141 x 90 x 120	2,5	1.422 /	-	190

# Net 80 Series

REFRIGERATED DISPLAY

Cafe - Creperie - Snack Bar

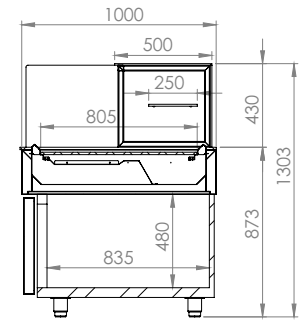

## Specifications



Surfaces coating available in many colors and materials  
See pages 208-209 of this catalogue



Επενδύσεις διαθέσιμες σε πολλά χρώματα και υλικά  
Δείτε τις σελίδες 208-209 αυτού του καταλόγου

### CHARACTERISTICS / ΧΑΡΑΚΤΗΡΙΣΤΙΚΑ

This series is characterized by 2 things, the big advantageous space in the display, cold, heated or neutral, and placing on a wall. Build with a neutral warehouse with hinged refrigerator doors. It can be made in INOX, gray, white and black color. Inside the showcase can be placed ceramic glass or wood of the choice of the customer. The standard version is with compressor but can also be built with remote compressor. The height of the glasses is 40 cm with one shelf but without any extra charge the height and number of shelves can be changed.

Αυτή η σειρά χαρακτηρίζεται από 2 πράγματα, τον μεγάλο ωφέλιμο χώρο στην βιτρίνα 80 εκατοστών ψυχώμενο, θερμαινόμενο ή ουδέτερο και το ότι τοποθετείται σε τοίχο. Κατασκευάζεται με ουδέτερη αποθήκη με περιστροφικές πόρτες ψυγείου. Μπορεί να κατασκευαστεί σε INOX, γκρι, λευκό και σε μαύρο χρώμα. Εσωτερικά της βιτρίνας μπορεί να τοποθετηθεί κεραμικό γυαλί κοριαν ή ξύλο της επιλογής του πελάτη. Η standard έκδοση είναι με ενσωματωμένη μηχανή μπορεί όμως να κατασκευαστεί και με εξωτερική μηχανή. Το ύψος των γυαλιών είναι 40 εκ με ράφι όμως χωρίς καμιά επιπλέον χρέωση μπορεί να μεταβληθεί το ύψος και ο αριθμός των ραφιών.

### NET 80 SHOWCASES

Models R449a	Dimensions (l) x (w) x (h) cm	Cap. (lt)	Vol. (m <sup>3</sup> )	Power (W)/(hp)	Temp. (°C)	Weight (kg)	
NE-141-X	141 x 100 x 130	360	1,6	1/2	2÷8	120	FRIDGE
NE-181-X	188 x 100 x 130	410	2,1	3/4	2÷8	160	
NE-231-X	235 x 100 x 130	520	2,8	1,0	2÷8	200	
NE-14T-X	141 x 100 x 130	300	1,2	2.000	40÷70	100	HEATED
NE-18T-X	188 x 100 x 130	360	1,6	2.500	40÷70	140	
NE-23T-X	235 x 100 x 130	410	2,1	3.000	40÷70	180	COUNTER
NE-101-C	100 x 100 x 87	-	1,0	-		70	
NE-141-C	140 x 100 x 87	-	1,4	-		90	

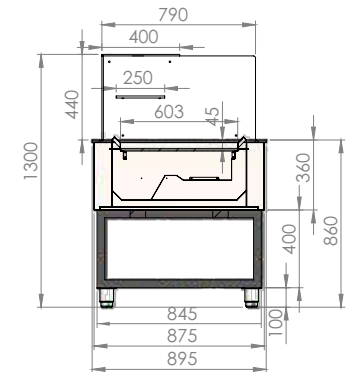

## Specifications



Surfaces coating available in many colors and materials  
See pages 208-209 of this catalogue



Επενδύσεις διαθέσιμες σε πολλά χρώματα και υλικά  
Δείτε τις σελίδες 208-209 αυτού του καταλόγου

### CHARACTERISTICS / ΧΑΡΑΚΤΗΡΙΣΤΙΚΑ

This new line features the original design and features that make it look like none. It has no storage space, or is neutral or refrigerated. Are made in many dimensions and are the most "flexible showcase" ideal for many uses such as coffee shops, snack bars, etc. The standard version is with built-in machine but can also be built with an external machine. The height of the glasses is 40 cm with a shelf however without any extra charge, the height and number of shelves can be changed.

Αυτή η νέα σειρά χαρακτηρίζεται από το πρωτότυπο σχεδιασμό και χαρακτηριστικά που την κάνει να μην μοιάζει με καμία. Δεν διαθέτει αποθηκευτικό χώρο πτε ουδέτερο πτε ψυχωμένο. Κατασκευάζεται σε πολλές διαστάσεις και είναι η πιο ευλειτουργική βιτρίνα ιδανική για πολλές χρήσεις όπως coffee shops, snack bars κτλ. Η standard έκδοση είναι με ενσωματωμένη μηχανή μπορεί όμως να κατασκευαστεί και με εξωτερική μηχανή. Το ύψος των γυαλιών είναι 40 εκ με ράφι όμως χωρίς καμία επιπλέον χρέωση μπορεί να μεταβληθεί το ύψος και ο αριθμός των ραφιών.

### CALIFORNIA SHOWCASES

Models R449a	Dimensions (l) x (w) x (h) cm	Vol. (m <sup>3</sup> )	Power (W)/(hp)	Temp. (°C)	Weight (kg)	
CC-119-Q	110 x 90 x 130	1,4	3/8	2÷8	100	FRIDGE
CC-149-Q	150 x 90 x 130	1,8	1/2	2÷8	130	
CC-179-Q	200 x 90 x 130	2,2	3/4	2÷8	160	
CC-11T-Q	110 x 90 x 130	1,4	1.600	40÷70	90	HEATED
CC-14T-Q	150 x 90 x 130	1,8	2.000	40÷70	120	
CC-17T-Q	200 x 90 x 130	2,2	2.500	40÷70	150	C
CC-11A-Q	120 x 90 x 87	1,1	-	-	70	

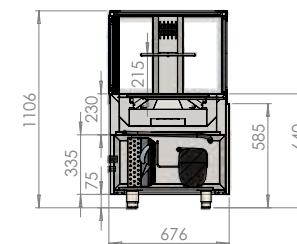

## Specifications



Surfaces coating available in many colors and materials  
See pages 208-209 of this catalogue



Επενδύσεις διαθέσιμες σε πολλά χρώματα και υλικά  
Δείτε τις σελίδες 208-209 αυτού του καταλόγου

### CHARACTERISTICS / ΧΑΡΑΚΤΗΡΙΣΤΙΚΑ

This series is easily adaptable to almost all restaurants. Its low front height helps a lot to present the products very impressively and in a small space to give the possibility of exhibiting many products. This storefront has two shelves and low height so that it can easily adapt inserts in bars, delivery rooms, etc.

The key feature is the double crystals specially insulated which has the following advantages :

1. The showcase is more robust, 2. Eliminates the humidity, 3. Economical operation due to small cooling losses. 4. Available in a wide range of dimensions and models. It is characterized as the most versatile showcase, ideal for cafes, snack bars, etc. The standard model has a plug-in motor. 5. It is also available remote.

Η συγκεκριμένη σειρά είναι εύκολα προσαρμόσιμη σχεδόν σε όλα τα μαγαζιά εστίασης. Το εμπρός χαμηλό ύψος της βοηθάει πολύ στο να παρουσιάζει πολύ εντυπωσιακά τα προϊόντα και σε μικρό χώρο να δίνει την δυνατότητα έκθεσης πολλών προϊόντων. Η συγκεκριμένη βιτρίνα διαθέτει δύο ράφια και χαμηλό ύψος ώστε να προσαρμόζεται εύκολα ένθετα σε μπαρ, παραδωτήρια κτλ.

Το βασικό χαρακτηριστικό είναι τα διπλά κρύσταλλα ειδικά μονωμένα που έχει τα εξής πλεονεκτήματα:

1. Η βιτρίνα είναι πιο στιβαρή, 2. Εξαλείφει τις υγρασίες, 3. Οικονομική λειτουργία λόγω των μικρών απωλειών ψύξης, 4. Διατίθεται σε μεγάλα γκάμα διαστάσεων και μοντέλων. Χαρακτηρίζεται ως την πιο ευέλικτη βιτρίνα, ιδανική για καφετέριες, σνακ μπαρ κ.τ.λ. Το τυποποιημένο μοντέλο διαθέτει μοτέρ plug-in, 5. Διατίθεται και χωρίς μηχανή.

### VENTILATED / 4 SIGHTS / 1 GLASS SHELF

Models R290	Models R449a	Dimensions (l x (w) x (h) cm	Vol. (m <sup>3</sup> )	Power (W)/(hp)	Temp. (°C)	Weight (kg)	
VK-087-1R	VK-087-1	80 x 70 x 120	0,62	450 / (3/8)	4 ÷ 8	90	FRIDGE
VK-127-1R	VK-127-1	120 x 70 x 120	0,94	565 / (1/2)	4 ÷ 8	120	
VK-167-1R	VK-167-1	160 x 70 x 120	1,24	750 / (3/4)	4 ÷ 8	150	
VK-207-1R	VK-207-1	200 x 70 x 120	1,6	980 / (1,0)	4 ÷ 8	180	
	TK-087-1	80 x 70 x 120	0,62	1.000	40 ÷ 80	80	HEATED
	TK-127-1	120 x 70 x 120	0,94	1.500	40 ÷ 80	110	
	TK-167-1	160 x 70 x 120	1,24	2.000	40 ÷ 80	140	
	TK-207-1	200 x 70 x 120	1,6	2.500	40 ÷ 80	170	
	AR-099-1	96 x 70 x 87	0,6	-	-	60	COUNTER
	AR-149-1	142 x 70 x 87	1,5	-	-	80	

Cafe - Creperie - Snack Bar

REFRIGERATED DISPLAY

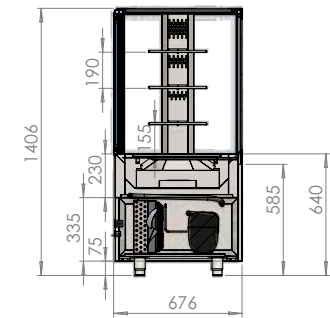

## Specifications



Surfaces coating available in many colors and materials  
See pages 208-209 of this catalogue



Επενδύσεις διαθέσιμες σε πολλά χρώματα και υλικά  
Δείτε τις σελίδες 208-209 αυτού του καταλόγου

### CHARACTERISTICS / ΧΑΡΑΚΤΗΡΙΣΤΙΚΑ

This series is easily adaptable to almost all restaurants. Its low front height helps a lot to present the products very impressively and in a small space to give the possibility of exhibiting many products. This storefront has three shelves and low height so that it can easily adapt inserts in bars, delivery rooms, etc.

The key feature is the double crystals specially insulated which has the following advantages :

1. The showcase is more robust, 2. Eliminates the humidity, 3. Economical operation due to small cooling losses. 4. Available in a wide range of dimensions and models. It is characterized as the most versatile showcase, ideal for cafes, snack bars, etc. The standard model has a plug-in motor. 5. It is also available remote.

Η συγκεκριμένη σειρά είναι εύκολα προσαρμόσιμη σχεδόν σε όλα τα μαγαζιά εστίασης. Το εμπρός χαμηλό ύψος της βοηθάει πολύ στο να παρουσιάζει πολύ εντυπωσιακά τα προϊόντα και σε μικρό χώρο να δίνει την δυνατότητα έκθεσης πολλών προϊόντων. Η συγκεκριμένη βιτρίνα διαθέτει τρία ράφια και χαμηλό ύψος ώστε να προσαρμόζεται εύκολα ένθετη σε μπαρ, παραδωτήρια κτλ.

Το βασικό χαρακτηριστικό είναι τα διπλά κρύσταλλα ειδικά μονωμένα που έχει τα εξής πελονεκτήματα:

1. Η βιτρίνα είναι πιο στιβαρή, 2. Εξαλείφει τις υγρασίες, 3. Οικονομική λειτουργία λόγω των μικρών απωλειών ψύξης, 4. Διατίθεται σε μεγάλα γκάμα διαστάσεων και μοντέλων. Χαρακτηρίζεται ως την πιο ευέλικτη βιτρίνα, ιδανική για καφετέριες, σνακ μπαρ κ.τ.λ. Το τυποποιημένο μοντέλο διαθέτει μοτέρ plug-in, 5. Διατίθεται και χωρίς μηχανή.

### AIR CIRCULATION / 4 SIGHTS / 3 GLASS SHELVES

Models R290	Models R449a	Dimensions (l x w x h) cm	Vol. (m <sup>3</sup> )	Power (W)/(hp)	Temp. (°C)	Weight (kg)	
VK-087-3R	VK-087-3	80 x 70 x 140	0,8	450 / (3/8)	4 ÷ 8	100	REFRIGERATOR
VK-127-3R	VK-127-3	120 x 70 x 140	1,2	565 / (1/2)	4 ÷ 8	130	
VK-167-3R	VK-167-3	160 x 70 x 140	1,6	750 / (3/4)	4 ÷ 8	160	
VK-207-3R	VK-207-3	200 x 70 x 140	2,0	980 / (1,0)	4 ÷ 8	190	
	TK-087-3	80 x 70 x 140	0,8	1.000	40 ÷ 80	90	HEATED
	TK-127-3	120 x 70 x 140	1,2	1.500	40 ÷ 80	120	
	TK-167-3	160 x 70 x 140	1,6	2.000	40 ÷ 80	150	
	TK-207-3	200 x 70 x 140	2,0	2.500	40 ÷ 80	180	COUNTER
	AR-099-3	96 x 70 x 87	0,8	-	-	60	
	AR-149-3	142 x 70 x 87	1,2	-	-	80	

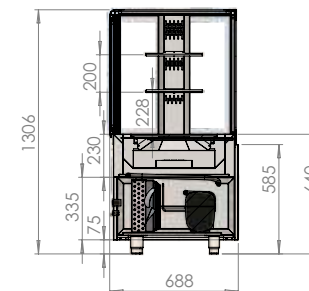

## Specifications



Surfaces coating available in many colors and materials  
See pages 208-209 of this catalogue



Επενδύσεις διαθέσιμες σε πολλά χρώματα και υλικά  
Δείτε τις σελίδες 208-209 αυτού του καταλόγου

### CHARACTERISTICS / ΧΑΡΑΚΤΗΡΙΣΤΙΚΑ

This series is easily adaptable to almost all restaurants. Its low front height helps a lot to present the products very impressively and in a small space to give the possibility of exhibiting many products. This storefront has two shelves and low height so that it can easily adapt inserts in bars, delivery rooms, etc.

The key feature is the double crystals specially insulated which has the following advantages :

1. The showcase is more robust, 2. Eliminates the humidity, 3. Economical operation due to small cooling losses. 4. Available in a wide range of dimensions and models. It is characterized as the most versatile showcase, ideal for cafes, snack bars, etc. The standard model has a plug-in motor. 5. It is also available remote.

Η συγκεκριμένη σειρά είναι εύκολα προσαρμόσιμη σχεδόν σε όλα τα μαγαζιά εστίασης. Το εμπρός χαμηλό ύψος της βοηθάει πολύ στο να παρουσιάζει πολύ εντυπωσιακά τα προϊόντα και σε μικρό χώρο να δίνει την δυνατότητα έκθεσης πολλών προϊόντων. Η συγκεκριμένη βιτρίνα διαθέτει δύο ράφια και χαμηλό ύψος ώστε να προσαρμόζεται εύκολα ένθετα σε μπαρ, παραδωτήρια κτλ.

Το βασικό χαρακτηριστικό είναι τα διπλά κρύσταλλα ειδικά μονωμένα που έχει τα εξής πλεονεκτήματα:

1. Η βιτρίνα είναι πιο στιβαρή, 2. Εξαλείφει τις υγρασίες, 3. Οικονομική λειτουργία λόγω των μικρών απωλειών ψύξης, 4. Διατίθεται σε μεγάλη γκάμα διαστάσεων και μοντέλων. Χαρακτηρίζεται ως την πιο ευέλικτη βιτρίνα, ιδανική για καφετέριες, σνακ μπαρ κ.τ.λ. Το τυποποιημένο μοντέλο διαθέτει μοτέρ plug-in, 5. Διατίθεται και χωρίς μηχανή.

### VENTILATED / 4 SIGHTS / 2 GLASS SHELF

Models R290	Models R449a	Dimensions (l x (w) x (h) cm	Vol. (m <sup>3</sup> )	Power (W)/(hp)	Temp. (°C)	Weight (kg)	
VK-087-2R	VK-087-2	80 x 70 x 130	0,62	450 / (3/8)	4 ÷ 8	90	REFRIGERATOR
VK-127-2R	VK-127-2	120 x 70 x 130	0,94	565 / (1/2)	4 ÷ 8	120	
VK-167-2R	VK-167-2	160 x 70 x 130	1,24	750 / (3/4)	4 ÷ 8	150	
VK-207-2R	VK-207-2	200 x 70 x 130	1,6	980 / (1,0)	4 ÷ 8	180	
	TK-087-2	80 x 70 x 130	0,62	1.000	40 ÷ 80	80	HEATED
	TK-127-2	120 x 70 x 130	0,94	1.500	40 ÷ 80	110	
	TK-167-2	160 x 70 x 130	1,24	2.000	40 ÷ 80	140	
	TK-207-2	200 x 70 x 130	1,6	2.500	40 ÷ 80	170	COUNTER
	AR-099-I	96 x 70 x 87	0,6	-	-	60	
	AR-149-I	142 x 70 x 87	1,5	-	-	80	

# Modular 140 Inclined

Cafe - Creperie - Snack Bar

REFRIGERATED DISPLAY

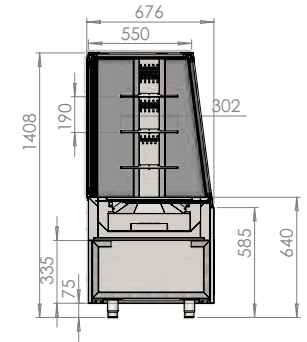

## Specifications



Surfaces coating available in many colors and materials  
See pages 208-209 of this catalogue



Επενδύσεις διαθέσιμες σε πολλά χρώματα και υλικά  
Δείτε τις σελίδες 208-209 αυτού του καταλόγου

### CHARACTERISTICS / ΧΑΡΑΚΤΗΡΙΣΤΙΚΑ

This series is easily adaptable to almost all restaurants. Its low front height helps a lot to present the products very impressively and in a small space to give the possibility of exhibiting many products. This storefront has three shelves and low height so that it can easily adapt inserts in bars, delivery rooms, etc.

The key feature is the double crystals specially insulated which has the following advantages :

1. The showcase is more robust, 2. Eliminates the humidity, 3. Economical operation due to small cooling losses. 4. Available in a wide range of dimensions and models. It is characterized as the most versatile showcase, ideal for cafes, snack bars, etc. The standard model has a plug-in motor. 5. It is also available remote.

Η συγκεκριμένη σειρά είναι εύκολα προσαρμόσιμη σχεδόν σε όλα τα μαγαζιά εστίασης. Το εμπρός χαμηλό ύψος της βοηθάει πολύ στο να παρουσιάζει πολύ εντυπωσιακά τα προϊόντα και σε μικρό χώρο να δίνει την δυνατότητα έκθεσης πολλών προϊόντων. Η συγκεκριμένη βιτρίνα διαθέτει τρία ράφια και χαμηλό ύψος ώστε να προσαρμόζεται εύκολα ένθετα σε μπαρ, παραδωτήρια κτλ.

Το βασικό χαρακτηριστικό είναι τα διπλά κρύσταλλα ειδικά μονωμένα που έχει τα εξής πελονεκτήματα:

1. Η βιτρίνα είναι πιο στιβαρή, 2. Εξαλείφει τις υγρασίες, 3. Οικονομική λειτουργία λόγω των μικρών απωλειών ψύξης, 4. Διατίθεται σε μεγάλα γκάμα διαστάσεων και μοντέλων. Χαρακτηρίζεται ως την πιο ευέλικτη βιτρίνα, ιδανική για καφετέριες, σνακ μπαρ κ.τ.λ. Το τυποποιημένο μοντέλο διαθέτει μοτέρ plug-in, 5. Διατίθεται και χωρίς μηχανή.

### AIR CIRCULATION / 4 SIGHTS / 3 GLASS SHELVES

Models R290	Models R449a	Dimensions (l x w x h) cm	Vol. (m <sup>3</sup> )	Power (W)/(hp)	Temp. (°C)	Weight (kg)	
VK-087-IR	VK-087-I	80 x 70 x 140	0,8	450 / (3/8)	4 ÷ 8	100	REFRIGERATOR
VK-127-IR	VK-127-I	120 x 70 x 140	1,2	565 / (1/2)	4 ÷ 8	130	REFRIGERATOR
VK-167-IR	VK-167-I	160 x 70 x 140	1,6	750 / (3/4)	4 ÷ 8	160	REFRIGERATOR
VK-207-IR	VK-207-I	200 x 70 x 140	2,0	980 / (1,0)	4 ÷ 8	190	REFRIGERATOR
	TK-087-I	80 x 70 x 140	0,8	1.000	40 ÷ 80	90	HEATED
	TK-127-I	120 x 70 x 140	1,2	1.500	40 ÷ 80	120	HEATED
	TK-167-I	160 x 70 x 140	1,6	2.000	40 ÷ 80	150	HEATED
	TK-207-I	200 x 70 x 140	2,0	2.500	40 ÷ 80	180	HEATED
	AR-099-I	96 x 70 x 87	0,8	-	-	60	COUNTER
	AR-149-I	142 x 70 x 87	1,2	-	-	80	COUNTER

# Modular 160 - 4 Shelves

REFRIGERATED DISPLAY

Cafe - Pastry

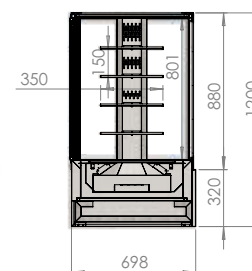
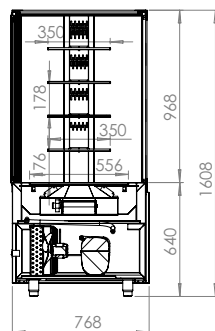

## Specifications



Surfaces coating available in many colors and materials  
See pages 208-209 of this catalogue



Επενδύσεις διαθέσιμες σε πολλά χρώματα και υλικά  
Δείτε τις σελίδες 208-209 αυτού του καταλόγου

### CHARACTERISTICS / ΧΑΡΑΚΤΗΡΙΣΤΙΚΑ

This series is easily adaptable to almost all restaurants. Its low front height helps a lot to present the products very impressively and in a small space to give the possibility of exhibiting many products. This storefront has for shelves and low height so that it can easily adapt inserts in bars, delivery rooms, etc.

The key feature is the double crystals specially insulated which has the following advantages :

1. The showcase is more robust, 2. Eliminates the humidity, 3. Economical operation due to small cooling losses. 4. Available in a wide range of dimensions and models. It is characterized as the most versatile showcase, ideal for cafes, snack bars, etc. The standard model has a plug-in motor. 5. It is also available remote.

Η συγκεκριμένη σειρά είναι εύκολα προσαρμόσιμη σχεδόν σε όλα τα μαγαζιά εστίασης. Το εμπρός χαμηλό ύψος της βοηθάει πολύ στο να παρουσιάζει πολύ εντυπωσιακά τα προϊόντα και σε μικρό χώρο να δίνει την δυνατότητα έκθεσης πολλών προϊόντων. Η συγκεκριμένη βιτρίνα διαθέτει τέσσερα ράφια και χαμηλό ύψος ώστε να προσαρμόζεται εύκολα ένθετη σε μπαρ, παραδωτήρια κτλ.

Το βασικό χαρακτηριστικό είναι τα διπλά κρύσταλλα ειδικά μονωμένα που έχει τα εξής πλεονεκτήματα:

1. Η βιτρίνα είναι πιο στιβαρή, 2. Εξαλείφει τις υγρασίες, 3. Οικονομική λειτουργία λόγω των μικρών απωλειών ψύξης, 4. Διατίθεται σε μεγάλη γκάμα διαστάσεων και μοντέλων. Χαρακτηρίζεται ως την πιο ευέλικτη βιτρίνα, ιδανική για καφετέριες, σνακ μπαρ κ.τ.λ. Το τυποποιημένο μοντέλο διαθέτει μοτέρ plug-in, 5. Διατίθεται και χωρίς μηχανή.

### AIR CIRCULATION / 4 GLASS SHELVES

Models R290	Models R449a	Dimensions (l x (w) x (h) cm	Vol. (m <sup>3</sup> )	Power (W)/(hp)	Temp. (°C)	Weight (kg)	
VK-087-5R	VK-087-5	80 x 70 x 160	0,8	450 / (3/8)	4 ÷ 8	100	FRIDGE
VK-127-5R	VK-127-5	120 x 70 x 160	1,2	565 / (1/2)	4 ÷ 8	130	
VK-167-5R	VK-167-5	160 x 70 x 160	1,6	750 / (3/4)	4 ÷ 8	160	
	TK-087-5	80 x 70 x 160	0,8	1.000	40 ÷ 80	90	HEATED
	TK-127-5	120 x 70 x 160	1,2	1.500	40 ÷ 80	120	
	TK-167-5	160 x 70 x 160	1,6	2.000	40 ÷ 80	150	

### REMOTE COMPRESSOR | ΧΩΡΙΣ ΜΗΧΑΝΗ

Models R449a	Dimensions (l x (w) x (h) cm	Vol. (m <sup>3</sup> )	Power (W)/(hp)	Temp. (°C)	Weight (kg)	
VK-087-4	80 x 70 x 120	0,8	-	4 ÷ 8	100	FRIDGE
VK-127-4	120 x 70 x 120	1,2	-	4 ÷ 8	130	
VK-167-4	160 x 70 x 120	1,6	-	4 ÷ 8	160	



## Cafe - Creperie - Snack Bar REFRIGERATED DISPLAY

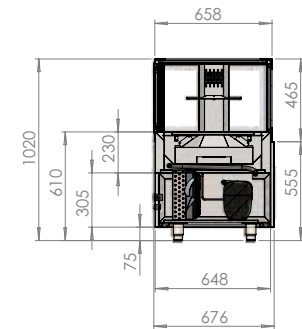
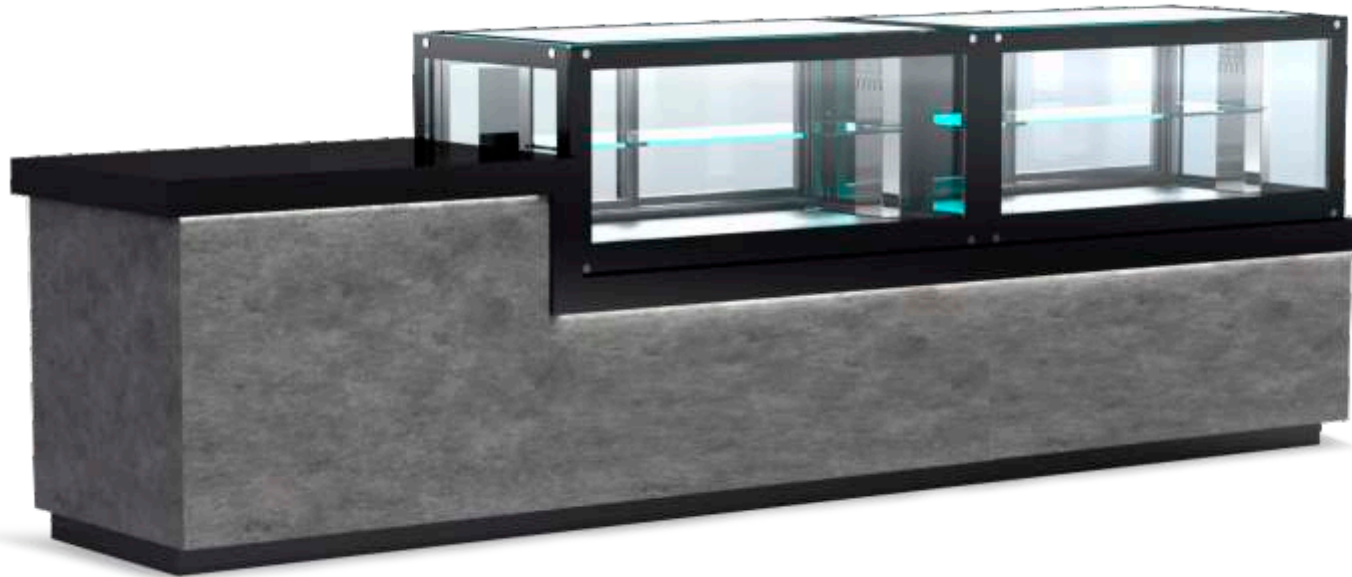

## Specifications



Surfaces coating available in many colors and materials  
See pages 208-209 of this catalogue



Επενδύσεις διαθέσιμες σε πολλά χρώματα και υλικά  
Δείτε τις σελίδες 208-209 αυτού του καταλόγου

### CHARACTERISTICS / ΧΑΡΑΚΤΗΡΙΣΤΙΚΑ

This series is easily adaptable to almost all restaurants. Its low front height helps a lot to present the products very impressively and in a small space to give the possibility of exhibiting many products. This display has a shelf and low height so that it can easily adapt inserts in bars, delivery rooms, etc.

The key feature is the double glasses specially insulated which has the following advantages:

1. The showcase is more robust
2. Eliminates the humidity
3. Economical operation due to small cooling losses.
4. Available in a wide range of dimensions and models. It is characterized as the most versatile showcase, ideal for cafes, snack bars, etc. The standard model has a plug-in motor.
5. It is also available remote.

### AIR CIRCULATION / 1 GLASS SHELVES

Models R290	Models R449a	Dimensions (l x (w) x (h) cm	Vol. (m <sup>3</sup> )	Power (W)/(hp)	Temp. (°C)	Weight (kg)	
VK-087-OR	VK-087-0	80 x 70 x 102	0,8	450 / (3/8)	4 ÷ 8	100	FRIDGE
VK-127-OR	VK-127-0	120 x 70 x 102	1,2	565 / (1/2)	4 ÷ 8	130	
VK-167-OR	VK-167-0	160 x 70 x 102	1,6	750 / (3/4)	4 ÷ 8	160	
	TK-087-0	80 x 70 x 102	0,8	1.000	40 ÷ 80	90	HEATED
	TK-127-0	120 x 70 x 102	1,2	1.500	40 ÷ 80	120	
	TK-167-0	160 x 70 x 102	1,6	2.000	40 ÷ 80	150	

Η συγκεκριμένη σειρά είναι εύκολα προσαρμόσιμη σχεδόν σε όλα τα μαγαζιά εστίασης. Το εμπρός χαμηλό ύψος της βοηθάει πολύ στο να παρουσιάζει πολύ εντυπωσιακά τα προϊόντα και σε μικρό χώρο να δίνει την δυνατότητα έκθεσης πολλών προϊόντων. Η συγκεκριμένη βιτρίνα διαθέτει ένα ράφι και χαμηλό ύψος ώστε να προσαρμόζεται εύκολα ένθετη σε μπαρ, παραδωτήρια κτλ.

Το βασικό χαρακτηριστικό είναι τα διπλά κρύσταλλα ειδικά μονωμένα που έχουν τα εξής πλεονεκτήματα:

1. Η βιτρίνα είναι πιο στιβαρή
2. Εξαλείφει την υγρασία
3. Οικονομική λειτουργία λόγω των μικρών απωλειών ψύξης.
4. Διατίθεται σε μεγάλη γκάμα διαστάσεων και μοντέλων. Χαρακτηρίζεται ως η πιο ευέλικτη βιτρίνα, ιδανική για καφετέριες, σνακ μπαρ κ.τ.λ. Το τυποποιημένο μοντέλο διαθέτει μοτέρ plug-in.
5. Διατίθεται και χωρίς μηχανή.



## Specifications



Surfaces coating available in many colors and materials  
See pages 208-209 of this catalogue



Επενδύσεις διαθέσιμες σε πολλά χρώματα και υλικά  
Δείτε τις σελίδες 208-209 αυτού του καταλόγου

### CHARACTERISTICS / ΧΑΡΑΚΤΗΡΙΣΤΙΚΑ

This series is manufactured by stainless steel, presents solid materials & wood or digitally printed glass decoration. The insulation is ecologic polyurethane CFC-Free, High pressure & thickness 50mm. Doors are with automatic closure system. The machine is mounted on guides like drawer for easy cleaning & maintenance. The display has also air circulation and refrigerated deposit down. The light system is LED. In these series is available a four sight double glass es display ideal for fresh meat, vegetables, fruits e.t.c.

Η Σειρά είναι κατασκευασμένη εσωτερικά από ανοξείδωτο χάλυβα, διατίθεται με επένδυση συμπαγών επιφανειών στο επάνω μέρος & επένδυση ξύλου ή ψηφιακά εκτυπωμένου κρύσταλλου. Η μόνωση είναι οικολογική πολυουρεθάνης CFC-Free με πάχος 50 mm. Η πόρτα είναι με αυτόματο κλείσιμο. Διαθέτει συρταρωτή μηχανή για εύκολο καθαρισμό & συντήρηση. Η Σειρά αποτελεί την οικονομική πρόταση της ArtSteel. Διαθέτει ψυχόμενη αποθήκη χωρίς ανακύκλωση ψύξης επάνω στη βιτρίνα. Περιλαμβάνει φωτισμό L.E.D. Η Σειρά διαθέτει βιτρίνα τεσσάρων όψεων από διπλά κρύσταλλα, ιδανική για φρέσκο κρέας, λαχανικά, φρούτα κ.ο.κ.

### FREEZING, HEATING, BAIN MARIE EQUIPMENT

Models R290	Models R449a	Dimensions (l x (w) x (h) cm	Capacity (lt - GN)	Vol. (m <sup>3</sup> )	Power (W)/(hp)	Temp. (°C)	Weight (kg)	
VK-10F-3R	VK-10F-3	108 x 76 x 130	300 - 3	1,2	590 / (3/8)	2 ÷ 8	120	FRIDGE
VK-14F-4R	VK-14F-4	142 x 76 x 130	360 - 4	1,6	772 / (1/2)	2 ÷ 8	150	
VK-19F-5R	VK-19F-5	190 x 76 x 130	410 - 5	2,0	1.043 / (3/4)	2 ÷ 8	180	
	TK-10F-3	108 x 76 x 130	300 - 3	1,2	1.000	50 ÷ 80	100	HEATED
	TK-14F-4	142 x 76 x 130	360 - 4	1,6	1.500	50 ÷ 80	130	
	TK-19F-5	190 x 76 x 130	410 - 5	2,0	2.000	50 ÷ 80	160	
	BK-10F-3	108 x 76 x 130	300 - 3	1,2	1.500	50 ÷ 80	100	BAIN MARIE
	BK-14F-4	142 x 76 x 130	360 - 4	1,6	2.000	50 ÷ 80	130	
	BK-19F-5	190 x 76 x 130	410 - 5	2,0	2.500	50 ÷ 80	160	
	VK-087-3	80 x 70 x 140		0,8	450 / (3/8)	4 ÷ 8	100	FRIDGE WITH 3 SHELVES
	VK-127-3	120 x 70 x 140		1,2	565 / (1/2)	4 ÷ 8	130	

Cafe - Creperie - Snack Bar

REFRIGERATED DISPLAY



## Specifications



Surfaces coating available in many colors and materials  
See pages 208-209 of this catalogue



Επενδύσεις διαθέσιμες σε πολλά χρώματα και υλικά  
Δείτε τις σελίδες 208-209 αυτού του καταλόγου

### CHARACTERISTICS / ΧΑΡΑΚΤΗΡΙΣΤΙΚΑ

**NutriART** is an all-around display with ventilated cooling, for pastry, prepacked foods, sandwiches, cold dishes and others. NutriART incorporates stainless steel bottom pad and tempered glasses for all peripheral glass panes. The lateral and front sides are made of MDF acrylic gloss. Electronic control panel & NEON lighting are included. NutriART is an ideal precise showroom offering both the finest visibility & lighting while incorporating the ideal circumstances for keeping your products FRESH & TASTY.

Η Σειρά **NutriART** περιλαμβάνει βιτρίνες για όλες τις χρήσεις, με βεβιασμένη ψύξη, για αρτοζαχαροπλαστική, προπαρασκευασμένα τρόφιμα, σάντουιτς, κρύα πιάτα κ.ο.κ. Η Σειρά NutriART διατίθεται με εσωτερική επιφάνεια από ανοξείδωτο ασσάλι & ειδικά securit κρύσταλλα για όλους τους περιφερειακούς υαλοπίνακες. Η πλαινές & εμπρός επιφάνειες είναι κατασκευασμένες από ακρυλικό γυαλιστερό MDF. Περιλαμβάνεται ηλεκτρονικός πίνακας χειρισμού & φωτισμός NEON. Η Σειρά NutriART αποτελεί το ακριβέστερο & ιδανικότερο εκθετήριο προσφέροντας ταυτόχρονα εξαιρετική ορατότητα & φωτισμό, τη στιγμή που ενσωματώνει τις ιδανικότερες συνθήκες για να διατηρείτε τα τρόφιμά σας ΦΡΕΣΚΑ & ΝΟΣΤΙΜΑ

Models R449a	Dimensions (l x w) x (h) cm	Vol. (m <sup>3</sup> )	Power (W)/(hp)	Temp. (°C)	
NA-108-F	100 x 80 x 140	1,2	590 / (3/8)	2 ÷ 8	FRIDGE
NA-158-F	150 x 80 x 140	1,7	772 / (1/2)	2 ÷ 8	
NA-208-F	200 x 80 x 140	2,3	1.043 / (3/4)	2 ÷ 8	
NA-108-H	100 x 80 x 140	1,2	1.000	50 ÷ 80	HEATED
NA-158-H	150 x 80 x 140	1,7	1.500	50 ÷ 80	
NA-208-H	200 x 80 x 140	2,3	2.000	50 ÷ 80	



## Specifications



Surfaces coating available in many colors and materials  
See pages 208-209 of this catalogue



Επενδύσεις διαθέσιμες σε πολλά χρώματα και υλικά  
Δείτε τις σελίδες 208-209 αυτού του καταλόγου

### CHARACTERISTICS / ΧΑΡΑΚΤΗΡΙΣΤΙΚΑ

BEVEL series is a display made of INOX, GLASS & WOOD. Incorporates Inclined top with shelves on the display and compressor.

Color availability:

BLACK

WHITE

BLACK & WHITE

Η Σειρά Bevel περιλαμβάνει βιτρίνες από ανοξείδωτο ατσάλι, κρύσταλλο & ξύλο. Ενσωματώνει μηχανή και βιτρίνα με κεκλιμένα κρύσταλλα με ράφια.

Διαθέσιμα Χρώματα:

ΜΑΥΡΟ

ΛΕΥΚΟ

ΜΑΥΡΟ & ΛΕΥΚΟ

Models R449a	Dimensions (l x w) x (h) cm	Vol. (m <sup>3</sup> )	Power (W)/(hp)	Temp. (°C)	
BE-097-0	90 x 70 x 140	0,9	435 / (1/4)	2 ÷ 8	FRIDGE
BE-127-0	120 x 70 x 140	1,2	435 / (1/4)	2 ÷ 8	
BE-157-0	150 x 70 x 140	1,5	590 / (3/8)	2 ÷ 8	
BE-187-0	180 x 70 x 140	1,8	772 / (1/2)	2 ÷ 8	

### WINE DISPLAY :: DOUBLE DOOR

HEIGHT: 210 CM - CAPACITY: 120 BOTTLES

Models R449a	Dimensions (l) x (w) x (h) cm	Temp. (°C)	Power (W)/(hp)
WD-167-B	160 x 70 x 210	3/4	5 ÷ 18
WD-167-S	160 x 70 x 210	3/4	5 ÷ 18

HEIGHT: 240 CM - CAPACITY: 140 BOTTLES

Models R449a	Dimensions (l) x (w) x (h) cm	Temp. (°C)	Power (W)/(hp)
WD-167-B	160 x 70 x 240	3/4	5 ÷ 18
WD-167-S	160 x 70 x 240	3/4	5 ÷ 18



### WINE racks

Incline racks are included especially for wine storage.



Available colors upon request :

White
  Black
  Inox Mirror
  Silver

### WINE DISPLAY :: SINGLE DOOR

HEIGHT: 210 CM - CAPACITY: 60 BOTTLES

Models R449a	Dimensions (l) x (w) x (h) cm	Temp. (°C)	Power (W)/(hp)
WD-087-B	80 x 70 x 210	5 ÷ 18	1/2
WD-087-S	80 x 70 x 210	5 ÷ 18	1/2

HEIGHT: 240 CM - CAPACITY: 70 BOTTLES

Models R449a	Dimensions (l) x (w) x (h) cm	Temp. (°C)	Power (W)/(hp)
WD-088-B	80 x 70 x 240	5 ÷ 18	1/2
WD-088-S	80 x 70 x 240	5 ÷ 18	1/2

It manages to capture the visitor's eye thanks to its finesse and at the same time it is able to adapt to any context thanks to its discretion.

The wine coolers are equipped with four perimeter crystals and four internal LED lights to optimize the visibility of the products on display.

All wine models are with R290 refrigerant thus ensuring the highest level of operation with minimum energy consumption and are equipped with a digital thermostat with many functions

**FEATURES** Panoramic glass with black screen printing, Black painted steel front panel, Accelerated cooling, Triple Security glasses with Low-e and Argon, gas Automatic Defrost, Condensation water evaporation system through PTC resistance, Evaporator with anti-corrosion paint, Digital thermostat with "High temperature" alarm, Reversible door with self-closing system, Internal light LED, Adjustable shelves, No. 4 swivel castors standard.

Καταφέρει να αιχμαλωτίσει το βλέμμα του επισκέπτη χάρη στη φινέτσα της και ταυτόχρονα είναι σε θέση να προσαρμοστεί σε οποιοδήποτε πλαίσιο χάρη στη διακριτικότητα της.

Τα ψυγεία κρασιού είναι εξοπλισμένα με τέσσερα περιμετρικά κρύσταλλα και τέσσερα εσωτερικά φώτα LED για βελτιστοποίηση της ορατότητας των προϊόντων που εμφανίζονται.

Όλα τα μοντέλα κρασιών είναι με ψυκτικό υγρό R290 εξασφαλίζοντας έτσι το υψηλότερο επίπεδο λειτουργίας με ελάχιστη κατανάλωση ενέργειας και είναι εξοπλισμένα με ψηφιακό θερμοστάτη με πολλές λειτουργίες.

**ΧΑΡΑΚΤΗΡΙΣΤΙΚΑ** Πανοραμικό γυαλί με μαύρη μεταξοτυπία, Μηροστικό πάνελ από μαύρο βαμμένο ατσάλι, Βεβιασμένη ψύξη, Τριπλά γυαλιά Security με αέριο Low-e και Argon, Αυτόματη Απόψυξη, Σύστημα εξάτμισης νερού συμπύκνωσης μέσω αντίστασης PTC, Εξατμιστήρας με αντιδιαβρωτική βαφή, Ψηφιακός θερμοστάτης με συναγερμό «Υψηλής θερμοκρασίας», Αναστρέψιμη πόρτα με σύστημα self-closing, Εσωτερικό φως LED, Ρυθμιζόμενα ράφια, No. 4 περιστρεφόμενες ρόδες στάνταρ



## Specifications



Surfaces coating available in many colors and materials  
See pages 208-209 of this catalogue



Επενδύσεις διαθέσιμες σε πολλά χρώματα και υλικά  
Δείτε τις σελίδες 208-209 αυτού του καταλόγου

### CHARACTERISTICS / ΧΑΡΑΚΤΗΡΙΣΤΙΚΑ

Nested "grab and go" refrigerated showcase with air recirculation. Ideal for all catering establishments for quick and easy selling as you place next to the till and it 'triggers' the sale. Its design and function make it the perfect way to display products easily accessible to the customer.

#### Specifications

- Temperature +2+8, ideal for all types of food and drinks
- Build in 1 dimension
- Food is placed on a shelf inside the two compartments
- Cold air curtain at the front minimizes heat loss
- Electronic temperature control
- Lighting that provides a bright interior with a user-replaceable bulb
- Easy cleaning due to the stainless steel construction inside and outside as well as the cold air deflectors.
- Sides made of security glasses

Ένθετη «grab and go» ψυχόμενη βιτρίνα με ανακύκλωση αέρα. Ιδανική για όλα τα καταστήματα εστίασης για γρήγορη και εύκολη πώληση καθώς τοποθετείται δίπλα στο ταμείο και «προκαλεί» την πώληση. Ο σχεδιασμός και η λειτουργία του το καθιστούν τον τέλειο τρόπο προβολής προϊόντων με εύκολη πρόσβαση στον πελάτη.

#### ΤΕΧΝΙΚΑ ΧΑΡΑΚΤΗΡΙΣΤΙΚΑ

- Θερμοκρασία +2+8, ιδανική για όλα τα είδη τροφίμων και ποτών
- Κατασκευάζεται σε 1 διάσταση
- Τα τρόφιμα τοποθετούνται σε ένα ράφι μέσα στα δύο διαμερίσματα
- Η κουρτίνα κρύου αέρα στο μπροστινό μέρος ελαχιστοποιεί την απώλεια θερμότητας
- Ηλεκτρονικός έλεγχος θερμοκρασίας
- Φωτισμός που παρέχει φωτεινό εσωτερικό με λαμπτήρα που αντικαθίσταται από το χρήστη
- Εύκολος καθαρισμός λόγω της κατασκευής από ανοξείδωτο ατσάλι εσωτερικά και εξωτερικά όπως και η εκτροπή κρύου αέρα.
- Πλαϊνά κατασκευασμένα από securit κρύσταλλα

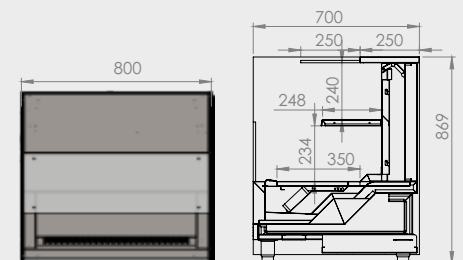

### OPEN FRONT REFRIGERATED

Models	Dimensions (l x w) x (h) cm	Vol. (lt)	Power (W)/(hp)	Temp. (°C)
GG-087-0	80 x 70 x 87	0,2	1/2	4-8
GG-107-0	100 x 70 x 87	0,25	1/2	4-8



Models	Dimensions (l) x (w) x (h) cm	Weight (Kg)	Temp. (°C)
AK-147-K	141 x 70 x 106	110	-



Models	Dimensions (l) x (w) x (h) cm	Power (W)/(hp)	Temp. (°C)
KK-187-K	188 x 70 x 86	435 / (1/4)	0 - 8

#### CHARACTERISTICS / ΧΑΡΑΚΤΗΡΙΣΤΙΚΑ

- 2 neutral drawers on the left  
2 ουδέτερα συρτάρια στην αριστερή πλευρά
- Side for dishwasher  
Θέση πλυντηρίου ή παγομηχανής
- Coffee drawer and bin container on the left side  
Συρτάρι καφέ και κάδος αριστερά
- Hole for coffee machine on the top  
Όρη στο καπάκι για μηχανή καφέ



Models	Dimensions (l) x (w) x (h) cm	Vol. (m³)	Power (W)/(hp)	Temp. (°C)
TK-147-B	141 x 70 x 90/130	1,2	435 / (1/4)	0 - 8



Models	Dimensions (l) x (w) x (h) cm	Vol. (m³)	Power (W)/(hp)	Temp. (°C)
TK-147-K	141 x 70 x 90/130	1,6	435 / (1/4)	0 - 8

# Coffee - Cocktail station

POSTO CAFE

Cafe - Creperie - Snack Bar



Posto cafe has a refrigerator 94 cm long plug in with one door and one drawer for better ergonomics, right garbage compartment with rubber hole to hit the groups, right washing trough on the left side there is an insulated ice compartment and left trough with rinser.

Posto cafe διαθέτει ψυγείο με μηχανή 94εκ μήκος με μία πόρτα και ένα συρτάρι για καλύτερη εργονομία, δεξιά αμπάρι σκουπιδιών με τρύπα με καουτσούκ για να χτυπάμε τα Group δεξιά γούρνα πλυσίματος από την αριστερή πλευρά υπάρχει θέση πάγου μονωμένη και αριστερά γούρνα με rinser.

Models	Dimensions (l) x (w) x (h) cm	Power (W)/(hp)	Weight (kg)
KK-287-K	282 x 70 x 87	435/(1/4)	280



Posto cafe has a refrigerator 94 cm long plug in with one door and one drawer for better ergonomics, right garbage compartment with rubber hole to hit the groups, on the left side there is an insulated ice compartment and left trough with rinser.

Posto cafe διαθέτει ψυγείο με μηχανή 94εκ μήκος με μία πόρτα και ένα συρτάρι για καλύτερη εργονομία, δεξιά αμπάρι σκουπιδιών με τρύπα με καουτσούκ για να χτυπάμε τα Group από την αριστερή πλευρά υπάρχει θέση πάγου μονωμένη και αριστερά γούρνα με rinser.

Models	Dimensions (l) x (w) x (h) cm	Power (W)/(hp)	Weight (kg)
KK-237-K	235 x 70 x 87	435/(1/4)	230



Posto cafe has a refrigerator 94 cm long plug in with one door and one drawer for better ergonomics, on the left side there is an insulated ice compartment and left trough with rinser.

Posto cafe διαθέτει ψυγείο με μηχανή 94εκ μήκος με μία πόρτα και ένα συρτάρι για καλύτερη εργονομία, από την αριστερή πλευρά υπάρχει θέση πάγου μονωμένη και αριστερά γούρνα με rinser.

Models	Dimensions (l) x (w) x (h) cm	Power (W)/(hp)	Weight (kg)
KK-187-KD	188 x 70 x 87	435/(1/4)	155





Posto cafe has a refrigerator with a 120cm long machine with 2 doors, in the upper part 3 neutral drawers right garbage compartment with a hole with rubber to hit the Group from the left side there is an insulated ice compartment and left trough with rinser.

Posto cafe διαθέτει ψυγείο με μηχανή 120εκ μήκος με 2 πόρτες, στο επάνω μέρος 3 ουδέτερα συρτάρια από την αριστερή πλευρά υπάρχει θέση πάγου μονωμένη και αριστερά γούρνα με rinser.

Models	Dimensions (l) x (w) x (h) cm	Power (W)/(hp)	Weight (kg)
KK-267-K	261 x 70 x 86	435/(1/4)	270



Posto cafe has a refrigerator with a 120cm long machine with 2 doors, in the upper part 3 neutral drawers on the left side there is an insulated ice compartment and a trough with a rinser on the left.

Posto cafe διαθέτει ψυγείο με μηχανή 120εκ μήκος με 2 πόρτες, στο επάνω μέρος 3 ουδέτερα συρτάρια από την αριστερή πλευρά υπάρχει θέση πάγου μονωμένη και αριστερά γούρνα με rinser.

Models	Dimensions (l) x (w) x (h) cm	Power (W)/(hp)	Weight (kg)
KK-217-K	214 x 70 x 86	435/(1/4)	220



Posto cafe has a refrigerator with a 120cm long machine with 2 or 3 doors, in the upper part 3 or 4 neutral drawers.

Posto cafe διαθέτει ψυγείο με μηχανή 120εκ μήκος με 2 ή 3 πόρτες, στο επάνω μέρος 3 ή 4 ουδέτερα συρτάρια.

Models	Dimensions (l) x (w) x (h) cm	Power (W)/(hp)	Weight (kg)
KK-127-S	141 x 70 x 87	435/(1/4)	130
KK-187-S	188 x 70 x 87	590/(3/8)	155



ΓΟΥΡΝΑ ΜΕ RINSER ΚΑΙ ΣΙΦΩΝΙ  
SINK WITH RINSER

Models	Dimensions (l) x (w) x (h) cm
RI-001-0	32 x 55



Posto cafe has a refrigerator with a machine with two doors and 2 neutral drawers for better ergonomics, a washing trough with a rinser.

Posto cafe διαθέτει ψυγείο με μηχανή με δύο πόρτες και 2 ουδέτερα συρτάρια για καλύτερη εργονομία, γούρνα πλυσίματος με rinser.

Models	Dimensions (l) x (w) x (h) cm	Power (W)/(hp)	Weight (kg)
KK-14D-K	141 x 70 x 87	435/(1/4)	170



Posto cafe has a refrigerator with a machine with two doors and 2 neutral drawers for better ergonomics, a washing trough with a rinser, a right garbage compartment with a rubber hole to hit the Group

Posto cafe διαθέτει ψυγείο με μηχανή με δύο πόρτες και 2 ουδέτερα συρτάρια για καλύτερη εργονομία, γούρνα πλυσίματος με rinser, δεξιά αμπάρι σκουπιδιών με τρύπα με καουτσούκ για να χτυπάμε τα Group

Models	Dimensions (l) x (w) x (h) cm	Power (W)/(hp)	Weight (kg)
KK-18D-K	188 x 70 x 87	435/(1/4)	200

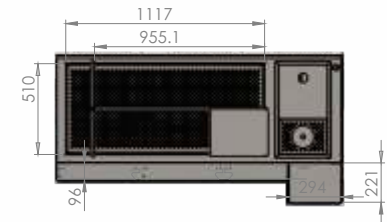
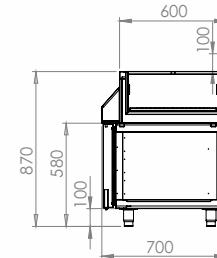

#### POSTOCAFE

Models	Dimensions (l) x (w) x (h) cm	Temp. (°C)	Weight (kg)
AK-127-K	141 x 70 x 87	0 - 8	110
AK-167-K	188 x 70 x 87	0 - 8	150
AK-207-K	235 x 70 x 87	0 - 8	190

Cocktail counters with integrated refrigerator represent an innovative and practical solution for bars, nightclubs and restaurants that wish to offer their customers high-quality cocktails with significant time savings and optimized resource management. These counters are designed to simplify the process of making the drink, thanks to the use of pre-measured ingredients and a structure that allows you to better organize the work space.

Οι πάγκοι κοκτέιλ με ενσωματωμένο ψυγείο αντιπροσωπεύουν μια καινοτόμο και πρακτική λύση για μπαρ, νυχτερινά κέντρα και εστιατόρια που επιθυμούν να προσφέρουν στους πελάτες τους κοκτέιλ υψηλής ποιότητας με σημαντική εξοικονόμηση χρόνου και βελτιστοποιημένη διαχείριση πόρων. Αυτοί οι πάγκοι έχουν σχεδιαστεί για να απλοποιούν τη διαδικασία παρασκευής του ροφήματος, χάρη στη χρήση προμετρημένων συστατικών και σε μια δομή που σας επιτρέπει να οργανώνετε καλύτερα τον χώρο εργασίας.



# Coffee station

POSTO CAFE

Cafe - Creperie - Snack Bar

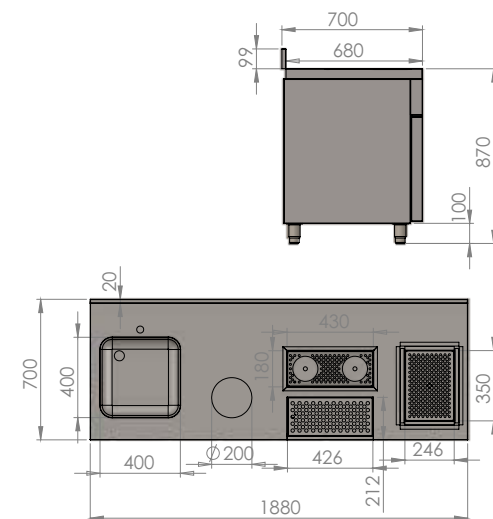
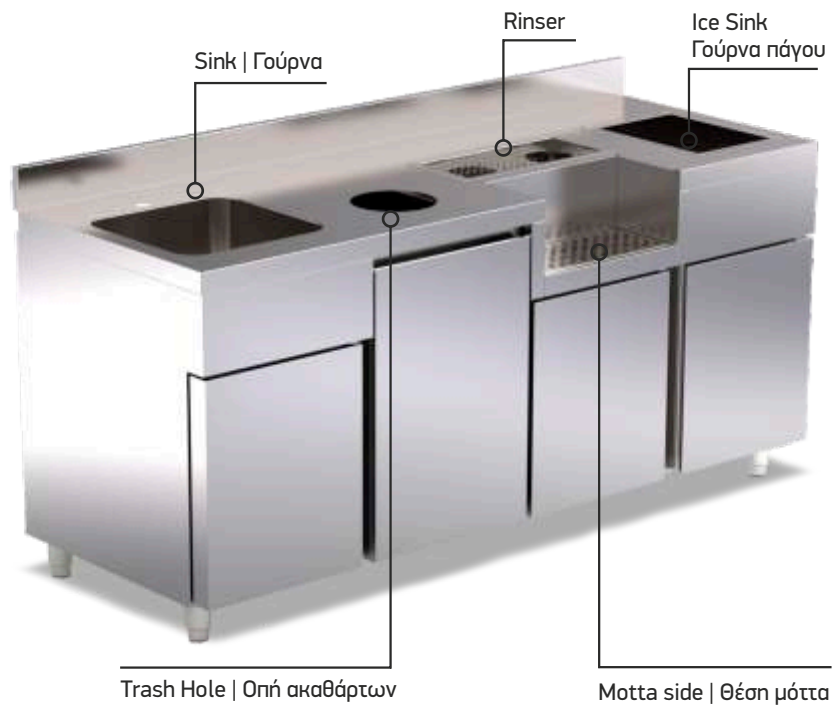

## POSTOCAFE

Models	Dimensions (l) x (w) x (h) cm	Temp. (°C)	Power (W)/(hp)
KK-187-E	188 x 70 x 87	0 - 8	-



## BAR STATION

Models	Dimensions (l) x (w) x (h) cm	Temp. (°C)	Power (W)/(hp)
BS-167-B	160 x 70 x 87	-	-



## BAR STATION

Models	Dimensions (l) x (w) x (h) cm	Temp. (°C)	Power (W)/(hp)
BS-207-B	200 x 70 x 87	-	-

Cafe - Creperie - Snack Bar

BAR STATION

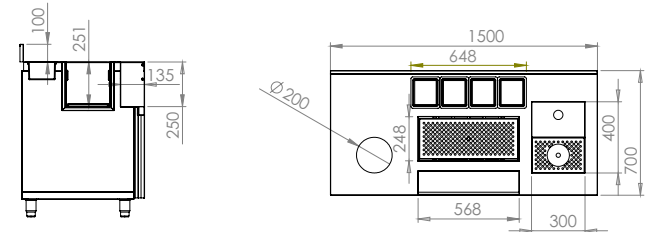

BAR STATION

Models	Dimensions (l) x (w) x (h) cm	Weight (kg)
BS-157-R	150 x 70 x 87	160

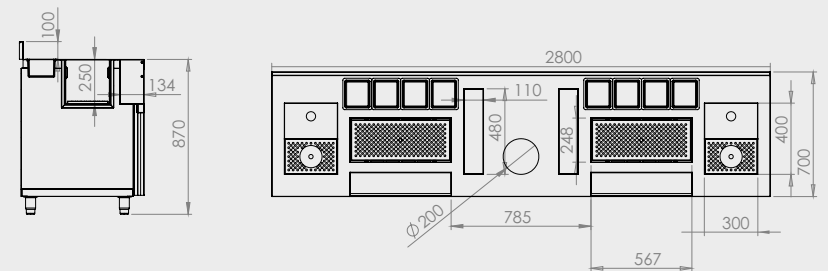

BAR STATION

Models	Dimensions (l) x (w) x (h) cm	Weight (kg)
BS-287-R	280 x 70 x 87	240



BAR STATION

Models	Dimensions (l) x (w) x (h) cm	Power (W)/(hp)	Weight (kg)
BS-157-N	150 x 70 x 86	435/(1/4)	205